

## 初級空気圧制御実習装置

# KENTAC 2310

空気圧機器の取り外し・取り付けが簡単  
配管（ビニルチューブ）がワンタッチ

### KENTAC 2310の特徴

空気圧機器のベースが差し込み式ですから、取り付け・取り外しが簡単にできます。  
機器のレイアウトが自由です。  
空気圧制御の初級学習教材が揃っています。  
24V制御ですから安全です。  
空気圧制御機器の追加が容易です。

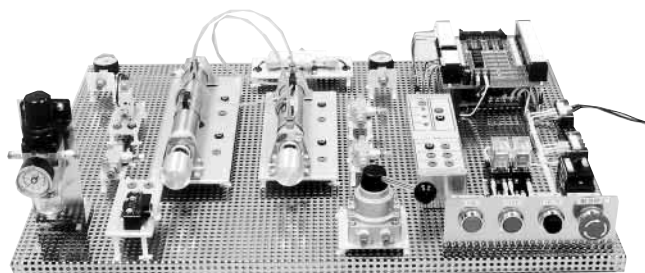

空気圧制御機器

### KENTAC 2310の学習項目

空気圧制御の基礎学習  
空気圧制御の配線実習  
シーケンサ（PLC）よりの制御  
I/Oボード付きパソコンからの制御  
ボードマイコンからの制御  
I/Oボード付きポケコンからの制御

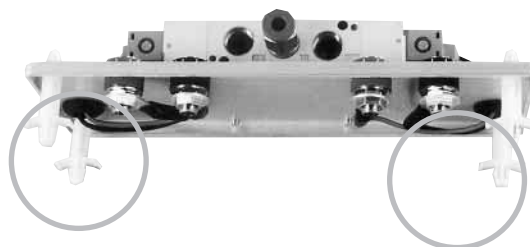

ワンタッチ差し込みOK

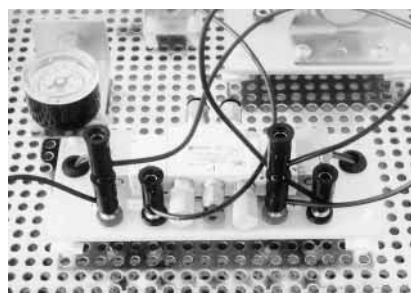

積重式バナナプラグ  
単品売りします

### KENTAC 2310の内訳

単動押し出しシリンダ... 1台  
複動シリンダ... 1台  
3ポート電磁弁... 1台  
5ポート電磁弁... 1台  
スピードコントローラ... 3台  
圧力ゲージ... 2台  
ハンドバルブ... 1台  
フィルタレギュレータ... 1個

リミットスイッチ... 1個  
インターフェイスボード... 1個  
中継ボックス... 1個  
24VDC電源... 1台  
継ぎ手及びビニルチューブ... 1式  
操作スイッチパネル... 1面  
50cm小型バナナ付ケーブル... 10本  
60cm積重バナナ付ケーブル... 10本

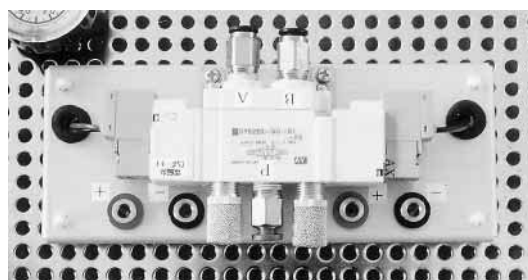

5ポート電磁弁

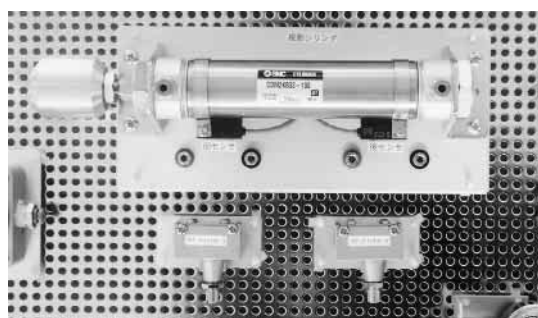

複動シリンダ